



Heizungfilter Messing- ideal auch für Wärmepumpen

Heizungfilterkörper mit großem "Schmutzfangraum", Anschlüsse von 1" bis 2"

Edelstahlkerze in 25µm, 50µm, 100µm, 200µm o. 500µm,

SEHR starker Magneteinsatz - auch zum Nachrüsten

EPP-Isolierung

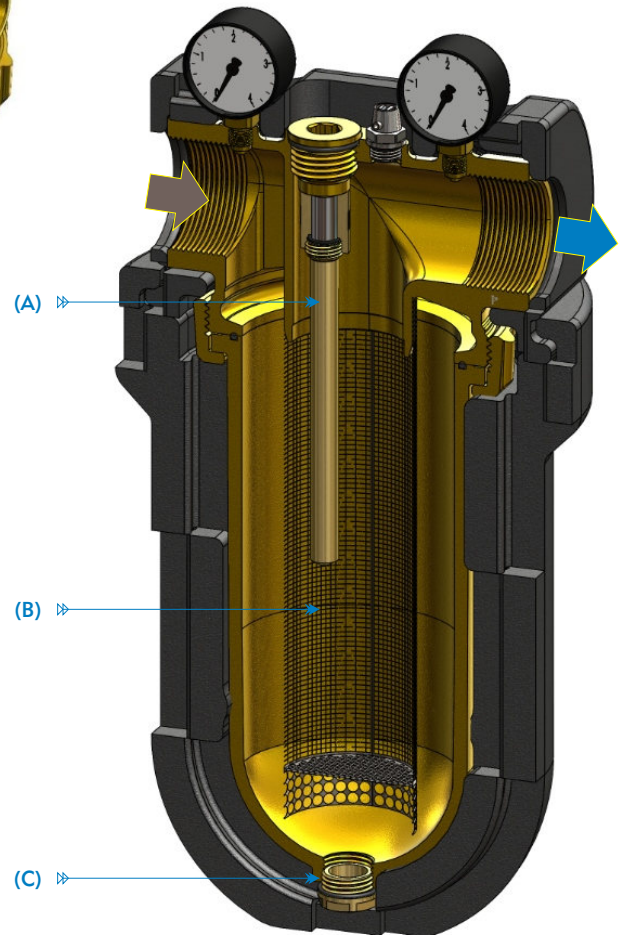

Magnetstabmontage nach Wahl - V1

Magnetstab am Boden der Filterkerze platzieren

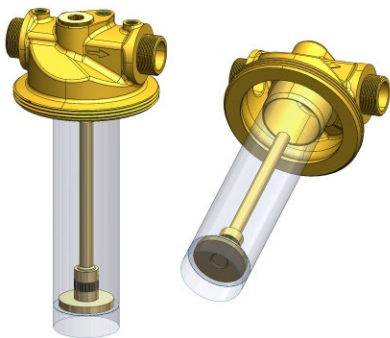

Magnetstabmontage nach Wahl - V2

Magnetstab von oben im Filterkopf montieren

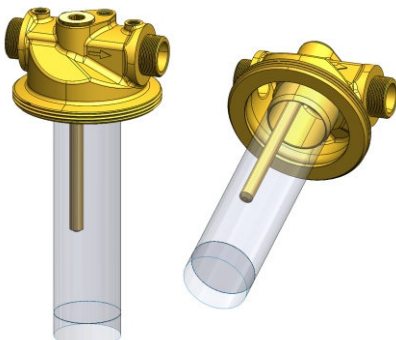

- (A) Super-Magnetstab
- (B) Filtersieb
- (C) 1/2" IG für FE-Hahn

Der Filter, der echte Schutz gegen Betriebskosten- und Systemschädlinge

Beide Varianten sind im Lieferumfang enthalten!

Baukastensystem

Baustein 1: passender Filterkörper

1" AG
1 1/4" AG
1 1/2" IG
2" IG



Set mit Manometer, Filterschlüssel...

Baustein 2: passende Filterkerze

25 µm
50 µm
100 µm
200 µm
500 µm



Die echte Schutzbarriere gegen "nichtmagnetische Betriebskostenschädlinge" (diese "fehlt" im Schlammabscheider - darum ist der auch günstiger)

Edelstahl - abwaschbar

Baustein 3 (optional): Magnetkerze



Der "Magnetfänger"

Behält Haltekraft bis +90°C Dauertemperatur

Einfacher Zusammenbau & Wartung

EPP-Isolierung

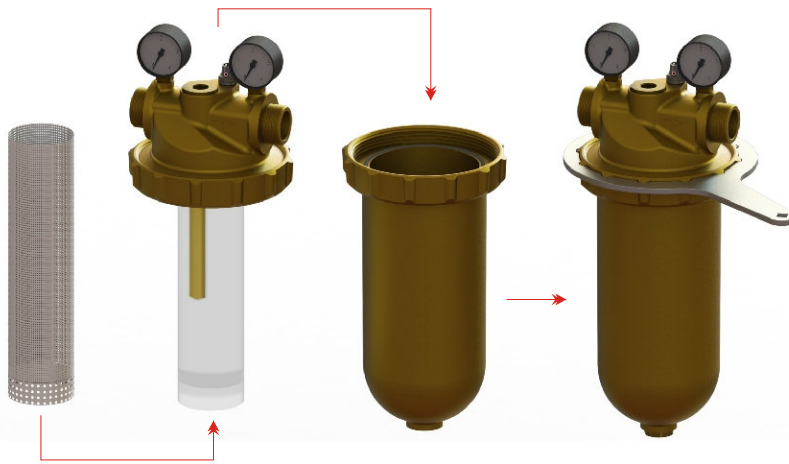

4-teilige Dämmung
Auch zum Nachrüsten!

Erweiterungen: Filtersets mit Füll- & Spülstutzen

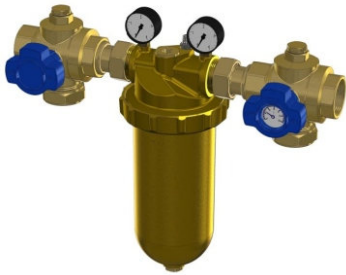

35FiSet25	Filter & Filtereinbindeset DN 25 ÖNORM H5195 -1
35FiSet32	Filter & Filtereinbindeset DN 32 ÖNORM H5195 -1

Lieferumfang:

- 1x Messingfilterkörper
- 2x Manometer 0-4bar
- 2x Multifunktionshähne (1x mit & 1x ohne Thermometer) in Dimension der Produktbezeichnung
- 2x Spezialholländer mit Dichtungen zur Einbindung der Multifunktionshähne auf Filterkörper
- 1x Edelstahlfilterkerze mit Filterschärfe 100µm **ACHTUNG:** sofern auf der Bestellung nicht anders angegeben, erfolgt die Lieferung mit Filterschärfe 100µm. Wird eine andere Schärfe gewünscht, die gewünschte Filterschärfe auf der Bestellung anführen; der Filterkörper wird mit der gewünschten Kerze geliefert - OHNE Mehrkosten

Bauseits:

KFE-Hahn 1/2"AG und allfällig die Magnetkerze

Rückspülbar

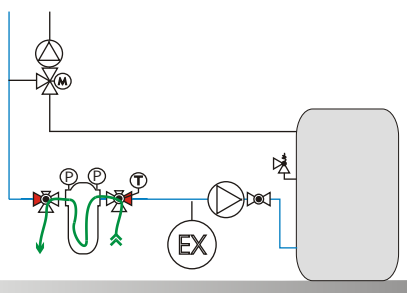

Filter ist über die beiden Multifunktionshähne rückspülbar (rote Markierung zeigt, welcher der Abgänge am Kugelhahn zu sperren ist)

Kerzenreinigung ohne Systemabschaltung dank Bypassmöglichkeit

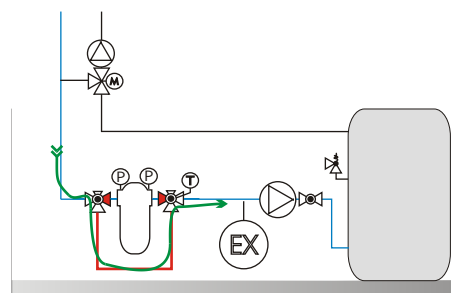

Füllabgänge (DN 25 oder DN 32) dienen zur Aufnahme der Bypassleitung.

Spülstation für das Gesamtsystem; mit Füll- & Spülstutzen in Dimension der Leitung - gem. ÖNORM

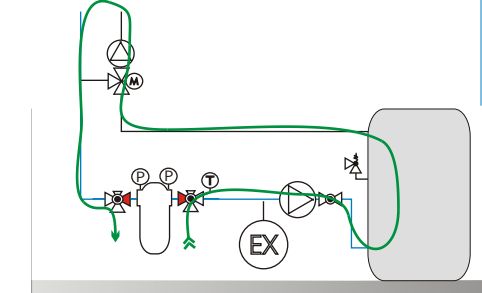

Füllabgänge (DN 25 oder DN 32) als Ausgangspunkt für die schnelle und gründliche Befüllung / Luftfreistellung des gesamten Systems

Filter 1" DN25

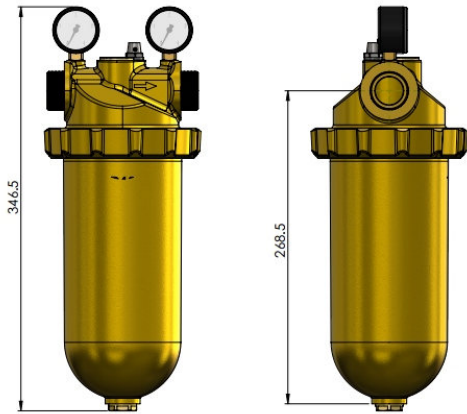

Filter 1 1/4" DN32

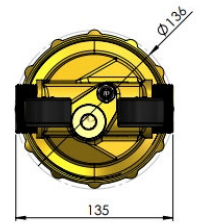
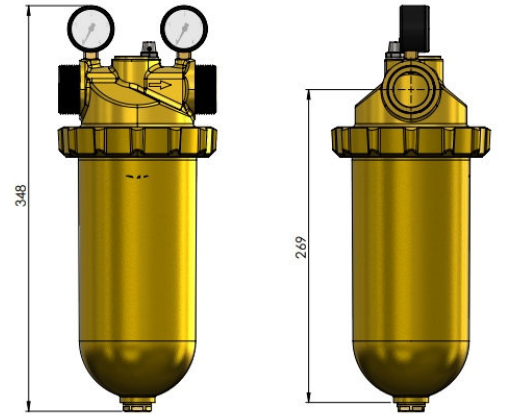

Ausführung	T max.	P max.	Durchsatz ¹ bei Δp= 0,2 bar
Filter 1"	+100°C	10 bar	8 m ³ /h
Filter 1 1/4"			10 m ³ /h
Filter 1 1/2"			11 m ³ /h
Filter 2"			12 m ³ /h

Filter 1 1/2" DN40

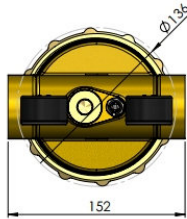

Filter 2" DN50

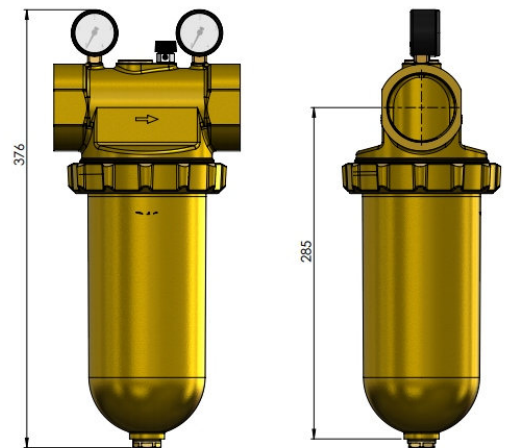
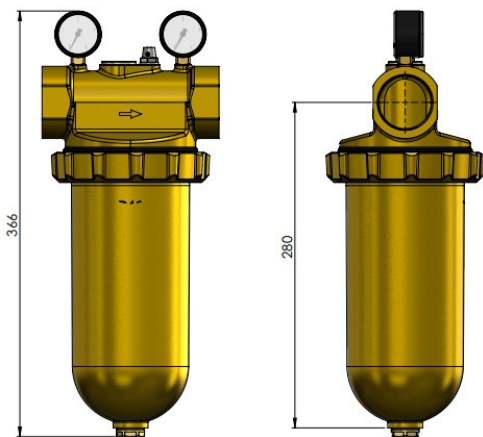
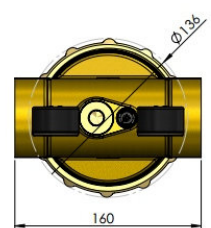

Details zur Filterkerze

	Üblicher Einsatz: ²	Art.Bezeichnung
25µm	Extrem fein - meist für Sonderreinigung	Edelstahlfilterkerze 25µm (kann zu sehr kurzen Reinigungsintervallen führen)
50µm	Sehr fein - meist für Sonderreinigung	Edelstahlfilterkerze 50µm
100µm	Fein - für Permanentfilterung Heizung	Edelstahlfilterkerze 100µm
200µm	Mittel - Feinfilterung für Wärmepumpe	Edelstahlfilterkerze 200µm
500µm	Für Permanentfilterung Wärmepumpe	Edelstahlfilterkerze 500µm

WICHTIG
¹ Durchsatzwert ermittelt mit Filterkerze 100µm OHNE jedwede Verschmutzung
² Angaben dienen nur als Richtinfo ohne Gewähr & zeigen die gängige Anwendungspraxis.
* Ab einem Rohrleitungsquerschnitt von DN 50 sind Filter mit einer Filterschärfe von max. 50µm einzubauen (Ö-NORM H5195 1-3)

Filterkörper - wichtig - passende Kerze ist separat zu bestellen!



WSFi25	HeizungsfILTER 1" AG
WSFi32	HeizungsfILTER 1 1/4" AG
WSFi40	HeizungsfILTER 1 1/2" IG
WSFi50	HeizungsfILTER 2" IG

Lieferumfang: 1x Messingfilterkörper 2x Manometer 0-4 bar 1x Filterschlüssel

Bauseits: KFE-Hahn und passende Kerze mit passender Filterschärfe

Filterkerzen und Zubehör



WSFiK25	Edelstahlfilterkerze 25µm
WSFiK50	Edelstahlfilterkerze 50µm
WSFiK100	Edelstahlfilterkerze 100µm
WSFiK200	Edelstahlfilterkerze 200µm
WSFiK500	Edelstahlfilterkerze 500µm

Lieferumfang: 1x Edelstahlkerze

Ersatzteile



MonoFil4	Manometer 40mm 0-4bar, 1/8" AG unten
FiSchluss	Filterschlüssel
FiORing	O-Ring zu HeizungsfILTER

Lieferumfang: jeweils 1Stück

Magneteinsatz... auch einfach zum Nachrüsten

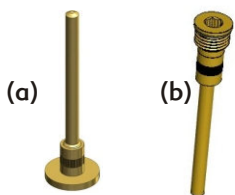

Lieferumfang ist so gestaltet, dass Magnet wie bisher am Siebboden (a) platziert werden kann oder (b) direkt am Filterkopf

MagKeFi7	Magnetfilter-Kerze
----------	--------------------

Lieferumfang: 1x Magnethalter **WICHTIG:** Kann im Filterkopf oder wie bisher im Sieb platziert werden

ACHTUNG: Magnetfelder löschen Datenträger (Disketten, Festplatten, Digitalkameras, Scheckkarten...) und beeinflussen/zerstören elektronische und mechanische Komponenten, z.B. Herzschrittmarker, Monitore, Kompass, Zähler, Handy, Steuerungen usw. Daher Sicherheitsabstand von mind. 50 cm einhalten. Die Magnete entwickeln eine enorme Kraft; lassen Sie zwei Magnete nie zusammen knallen. Es besteht die Gefahr von Hautquetschungen! Testen Sie die Magnete nicht an Körperteilen aus.

ACHTUNG: wird der Magnet geschlagen, kann die Magnetkraft verloren gehen. Zudem kann im Laufe der Zeit, auch durch externe Einflüsse wie Hitze, die Haltekraft des Magneten sinken/verloren gehen. Daher in regelmäßigen Abständen die Magnetkraft prüfen.

WICHTIG: Maximale Umgebungstemperatur: +90°C

WICHTIG: Einbau und Wartung nur durch konzessionierte Fachkräfte unter Berücksichtigung der geltenden Normen & Vorgaben.

Isolierung für Filter



EPPIsoFi25	EPP-Isolierung für Messingfilter 1"
EPPIsoFi32	EPP-Isolierung für Messingfilter 1 1/4"
EPPIsoFi40	EPP-Isolierung für Messingfilter 1 1/2"
EPPIsoFi50	EPP-Isolierung für Messingfilter 2"

Lieferumfang: 4-teilige EPPDämmung

WICHTIG: Für den problemlosen Einbau der Isolierung muss der Abstand "Wand zu Mitte Rohr" mindestens 110 mm betragen. Sonst muss Dämmung zugeschnitten werden!

Wird der **Schlammabscheider** nicht regelmäßig entleert und der **Behälter ist voll**, strömen die Betriebskostenschädlinge ungehindert durchs System; die **Schutzfunktion ist außer Kraft!**

Schlammabscheider in Funktion

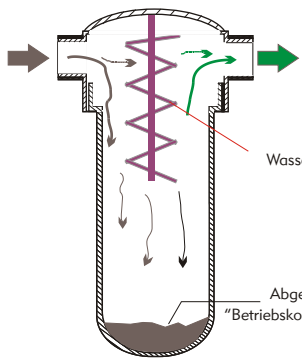

Schlammabscheider "Voll"

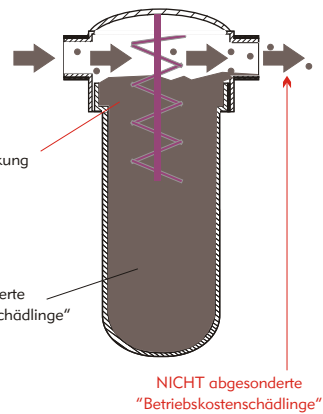

Wird der **HeizungsfILTER** nicht regelmäßig kontrolliert und der **Behälter ist voll**, hält das Filtersieb die Betriebskostenschädlinge immer noch im Filterkörper! Der "volle Filter" reduziert den Wasserdurchsatz, aber die **Schutzfunktion bleibt aufrecht!**

Filter in Funktion

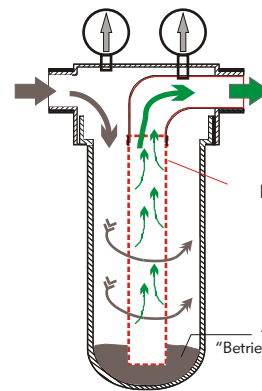

Filter "voll"

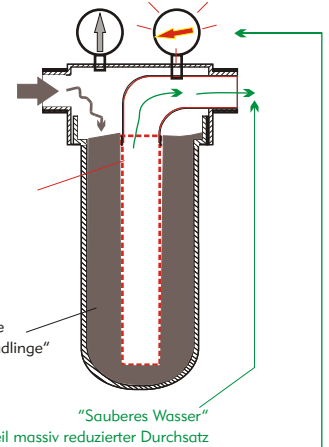

Mehr Sicherheit - die Filterkerze macht den Unterschied!

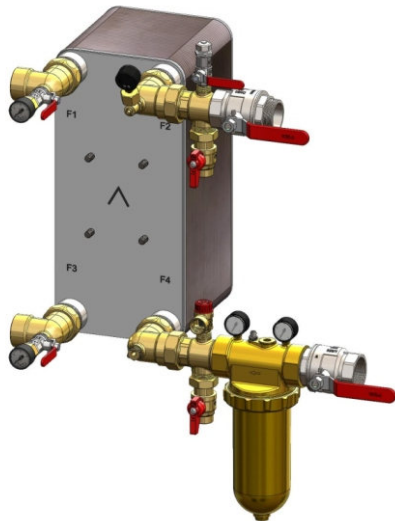

Mehr Sicherheit - die Filterkerze macht den Unterschied! Sie ist der Schutzwall für das nachgelagerte System für **NICHTMAGNETISCHE** Teile (und das sind nicht wenige!)

Ein wichtige "Filtervorteil": Service-Kontrolle von außen

Der Schlammabscheider hat kein Sieb im Inneren, der Filter schon. Je mehr Schmutz sich an der Kerze anlegt, umso höher wird der Differenzdruck vor und nach dem Filter.

"Gute" Filter verfügen daher zur Kontrolle des Differenzdruckes über zwei Manometer (ist der Druck am Ausgangsmanometer tiefer, ist die Reinigung der Kerze angebracht). Ob der Schlammabscheider "voll" ist, ist von außen nicht ersichtlich!



Der Magneteinsatz - warum überhaupt?

Magnetische Teile im Heizungswasser beeinträchtigen die Leistung des Systems. Der Magnetschlamm setzt sich in Ventilen, Durchflussanzeigern und sonstigen "Engstellen" fest. Spätestens in der Hocheffizienzpumpe sammelt sich der Magnetschlamm. Warum? Die Hocheffizienzpumpe erzeugt ein kleines Magnetfeld. Dieses zieht magnetische Bestandteile an. Mit der Zeit wird die Ansammlung immer größer - bis hin zur Totalblockade der Pumpe.

Ein Magneteinsatz ist daher ein zusätzlicher wesentlicher Bestandteil zur Sicherung langfristig gleich-bleibender Systemleistung und geringer Betriebskosten. Ob dieser im Schlammabscheider oder Filter eingebaut ist, macht keinen Unterschied.

Bitte beachten: Die Benennung der angebotenen Produkte kann zu Verwirrungen führen. Ein so genannter "Magnetfilter" muss nicht zwangsläufig "ein Filter + Kerze/Sieb + Magneteinsatz" sein. Gerne fehlt hier das Sieb, das für die Ausfiltrierung der nichtmagnetischen Teile notwendig ist. Somit fehlt ein wesentlicher Bestandteil in der Systemschutzkette.

